

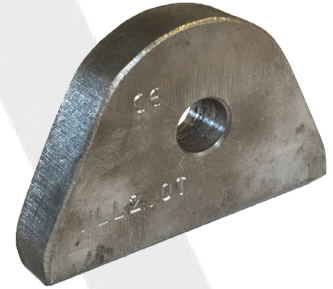

BRUGERMANUAL

Pad eye



Denne vejledning er udarbejdet i henhold til Maskindirektivet 2006/42/EF og er gældende for pad eyes ved anvendelse til generelle løfteformål.

1. Før brug

Inden produktet anvendes, skal brugeren læse brugermanualen samt sikre at:

- * pad eye er uden deformationer og lignende. Forefindes deformationer tages pad eye ud af drift.
- * grundmaterialet og lasten kan optage de kræfter, der påvirker udstyret uden at blive deform.
- * pad eye er korrekt mærket. Ved manglende/ulæselig mærkning skal pad eye tages ud af drift.
- * svejseanvisning skal ALTID følges.
- * svejseområdet er rent før svejsning.

2. Løft

Pad Eye er ideelt til løfte- og surringsopgaver.

Inden pad eye bruges, skal brugeren gøre sig bekendt med at:

- * WLL aldrig overskrides.
- * pad eye placeres korrekt i trækretning. Pad eye må ikke belastes i sideværts retning.
- * pad eye er designet til anhugning med sjækel.

3. Anvendelse

- * Korrekt størrelse og antal pad eyes vælges i forhold til denurring og den vægt, der skal løftes.
- * Sjækel skal efter montering kunne bevæge sig frit 180 grader.
- * Pad eye kan anvendes med fuld WLL i 180 grader.
- * Arbejdstemperatur -20 C til 400 C.
- * Pad eye må ikke anvendes til vending af lasten.
- * Belastning på tværs af pad eye er ikke tilladt.
- * An- og afhugning af løftegrej skal kunne foretages uden mulighed for skader.
- * Pad eye må ikke anvendes til personløft.
- * Der må aldrig ændres på pad eyes udformning ved slibning, svejsning etc.
- * Ved montering af pad eye:
 - 1 stk. - monteres ovenover lastens balancepunkt.
 - 2 stk. - monteres symmetrisk på begge sider af lastens balancepunkt.
 - 3 stk. eller flere - monteres i en sektion rundt om lastens balancepunkt.
- * Ved asymmetrisk løft af lasten, skal bæreevnen reduceres.



4. Tekniske specifikationer

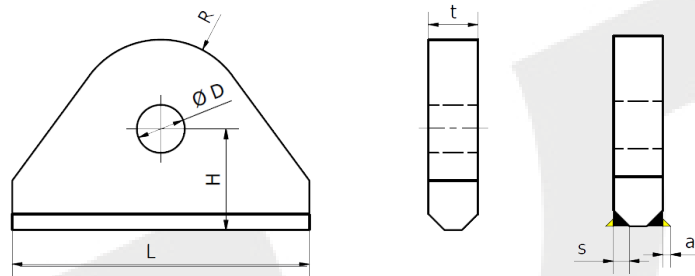

Dimensioner (mm)							
WLL (t)	Ø D	H	L	R	t	S	a
1,0	12	27	80	24	14	4,7	3
1,5	14	32	90	32	15	5	3
2,0	18	38	100	35	18	6	3
3,25	21	45	120	38	22	7	3
4,75	24	51	150	45	25	8	3

* Materialet er S355 J2G3.

* Pad eye stumpsømsvejses svarende til skærping på pad eye efterfulgt af kantsøm med a-mål som angivet.

* Svejsninger skal udføres af kvalificerede svejsere i henhold til DS/EN ISO 9606.

* Svejsningers kvalitet i henhold til DS/EN ISO 5817, niveau B.

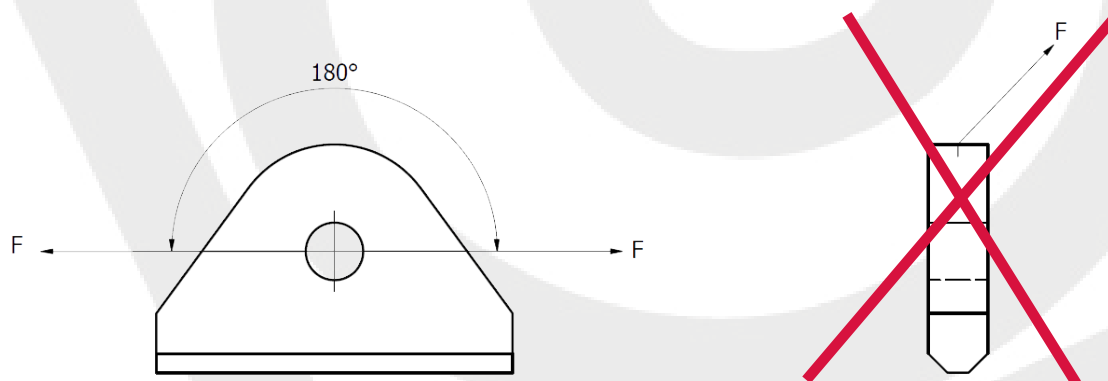

* Pad Eye har fuld WLL ved træk i maksimalt 180°

* Det er FORBUDT at trække skævt i pad eye.

5. Opbevaring og vedligehold

Løftegrej skal kontrolleres mindst hver 12. måned eller i henhold til gældende lovbestemmelser, direktiver og arbejdsforhold.

Pad eye leveres uden overfladebehandling. Det anbefales at pad eye overfladebehandles efter svejsning.

FORBEHOLD:

Fyns Kran Udstyr A/S vil forbeholde sig ret til at ændre produktdesign, materialer, specifikationer og instruktioner uden forudgående varsel og uden forpligtigelser for andre.